

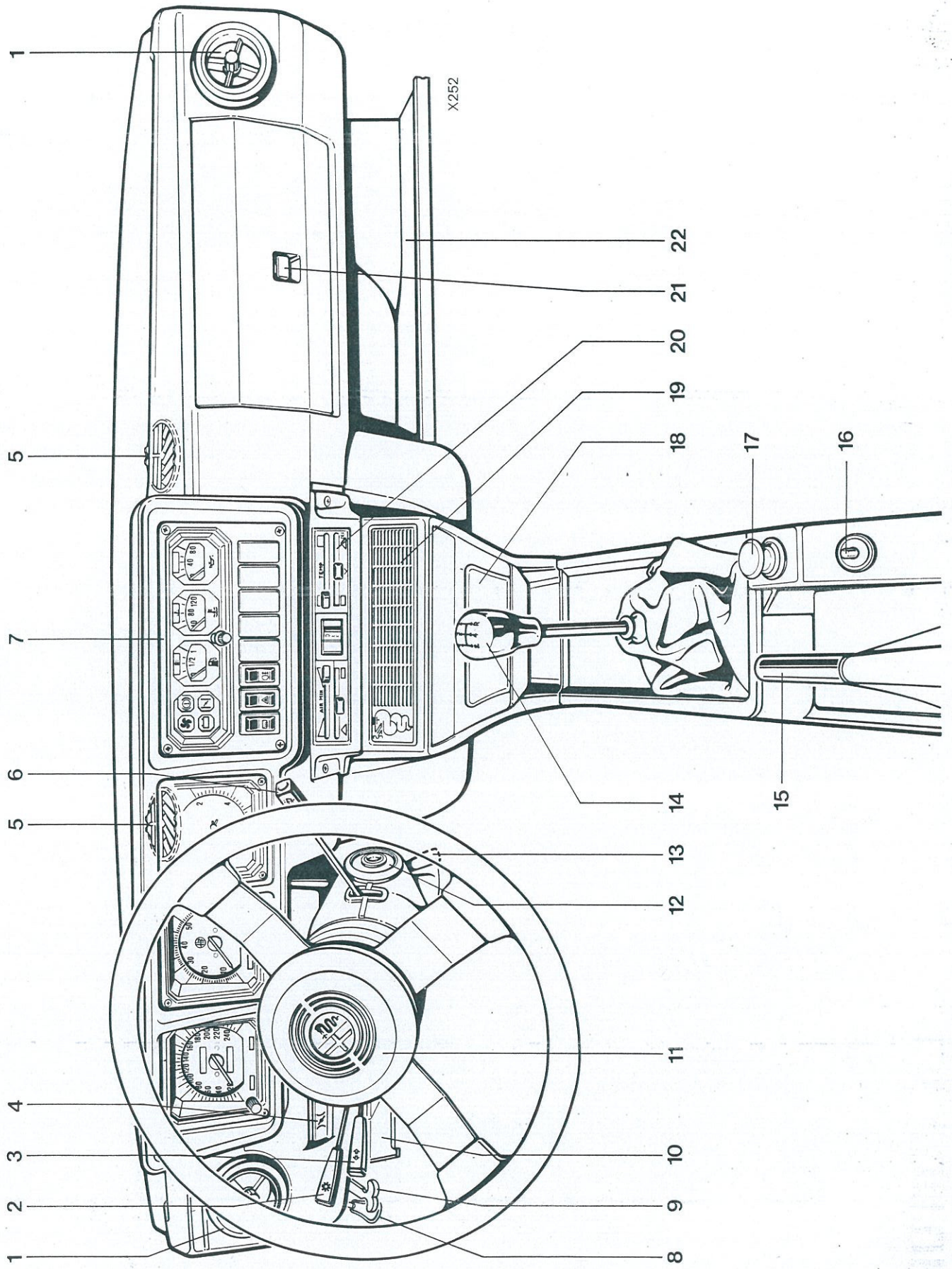

# COMMANDES APPAREILLAGE ET ÉQUIPEMENT DE BORD



## POSTE DE CONDUITE

- 1 - Bouches orientables d'aération naturelle
- 2 - Manette d'éclairage et avertisseur lumineux (clignotants)
- 3 - Manette des indicateurs de direction
- 4 - Accélérateur à main
- 5 - Bouches (orientables) de désembuage du pare-brise
- 6 - Manette d'essuie-glace / lave-glace
- 7 - Tableau de bord
- 8 - Dépannage ouverture du capot moteur
- 9 - Commande d'ouverture du capot moteur
- 10 - Boîte à fusibles
- 11 - Avertisseur sonore
- 12 - Contacteur d'allumage / démarrage - Antivol
- 13 - Réglage de la hauteur du volant
- 14 - Levier de changement de vitesses
- 15 - Levier de frein à main
- 16 - Commutateur de miroir rétroviseur extérieur
- 17 - Allume-cigares
- 18 - Cendrier
- 19 - Emplacement pour autoradio
- 20 - Commandes de climatisation (le cadran s'éclaira à la mise en circuit des feux de position)
- 21 - Boîte à gants
- 22 - Tablette fourre-tout

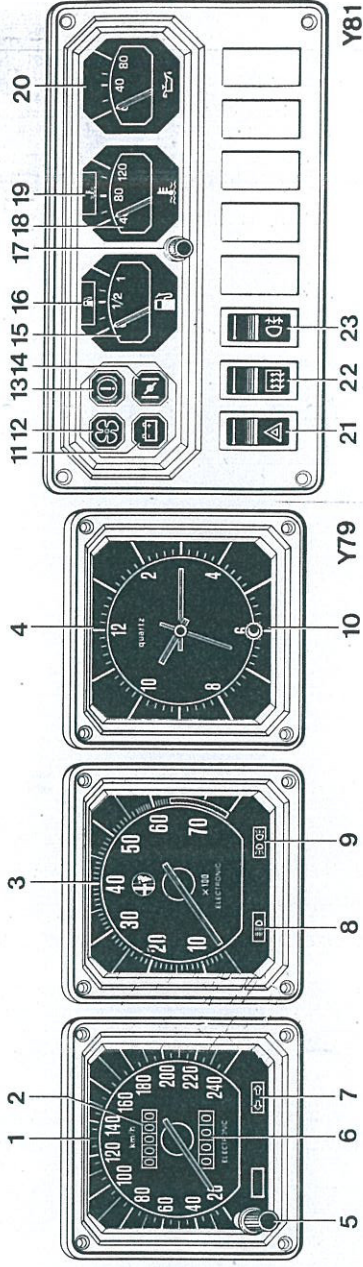

## APPAREILS DE CONTRÔLE

- 1 - Compteur de vitesse électronique
- 2 - Compteur totalisateur
- 3 - Compte-tours électronique
- 4 - Montre électronique
- 5 - Remise à zéro du compteur journalier
- 6 - Compteur journalier
- 7 - Témoin des indicateurs de direction
- 8 - Témoin des feux de route
- 9 - Témoin des feux de position
- 10 - Mise à l'heure de la montre de bord
- 11 - Témoin d'alternateur
- 12 - Témoin du ventilateur électrique de climatisation
- 13 - Témoin de frein à main serré et de niveau mini du liquide de frein
- 14 - Emplacement libre
- 15 - Jauge d'essence
- 16 - Témoin de réserve d'essence
- 17 - Rhéostat d'éclairage du tableau de bord et cadran de climatisation (l'intensité lumineuse augmente en tournant le bouton vers la droite)
- 18 - Thermomètre d'eau
- 19 - Témoin d'alerte température maxi du circuit de refroidissement
- 20 - Manomètre d'huile moteur
- 21 - Contacteur de feux de détresse avec témoin incorporé
- 22 - Contacteur de lunette chauffante avec témoin incorporé
- 23 - Contacteur de feu antibrouillard arrière avec témoin incorporé (sauf version Suisse)

## DÉMARRAGE DU MOTEUR

Introduisez la clé et tournez-la dans le sens des aiguilles d'une montre jusqu'à la position 3 (démarrage). Pendant cette manœuvre, lorsque la clé est à la position 2 (marche) le témoin d'alternateur doit s'allumer. Lâchez la clé dès que le moteur est lancé. Si le démarrage ne s'établit pas à la première sollicitation ramenez la clé à la position 1 (stop) et recommencez la manœuvre.

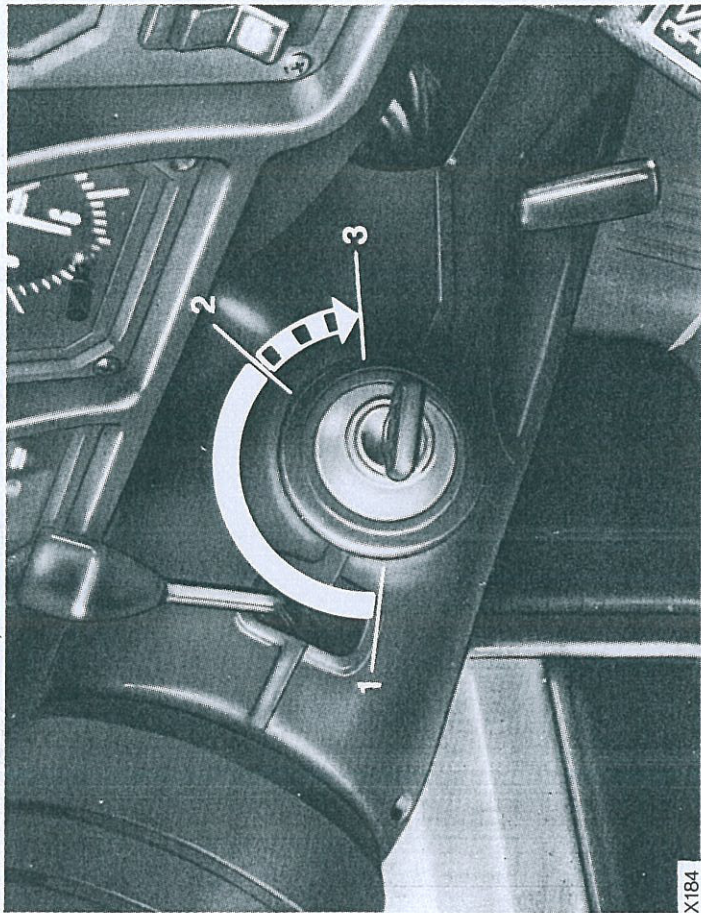

## ARRÊT DU MOTEUR

Tournez la clé dans le sens inverse des aiguilles d'une montre à la position 1 (stop).

**Nota:** La clé **doit être laissée en place dans le contact**, à la position I, même dans le cas de remorquage de la voiture (voir consignes à la page 29).

## POSITION ANTIVOL

Pour verrouiller: tournez la clé complètement dans le sens inverse des aiguilles d'une montre (position 1) et retirez-la en manoeuvrant légèrement le volant dans les deux sens afin de faciliter le verrouillage.

**Attention:** ne retirez jamais la clé **avant l'arrêt de la voiture**. Pour déverrouiller, enfoncez la clé et tournez-la dans le sens des aiguilles d'une montre en manoeuvrant légèrement le volant dans les deux sens.

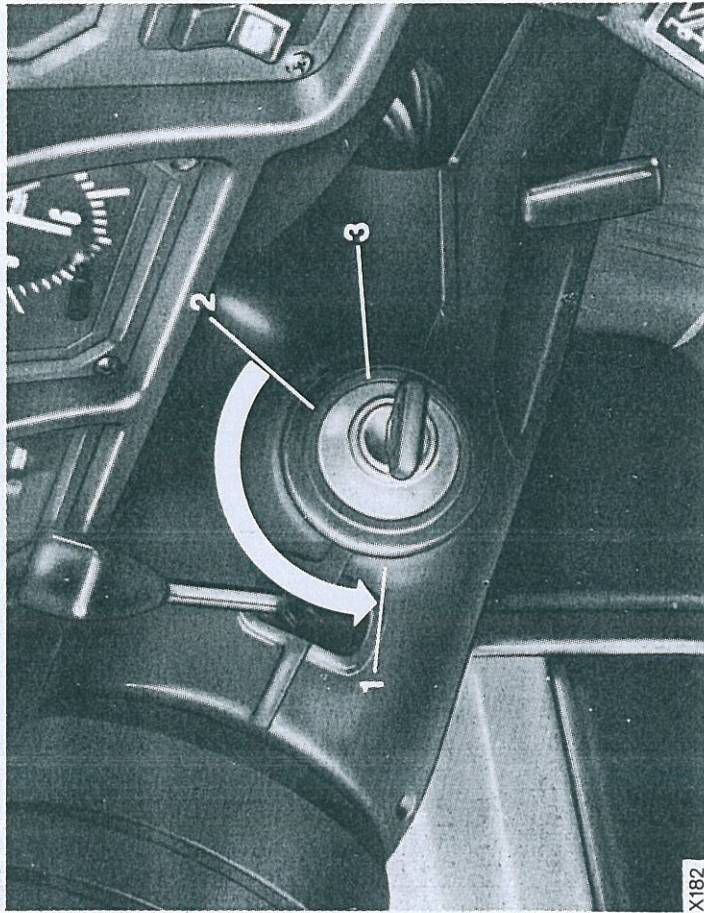

## POSITION DE CONDUITE

Pour rouler confortablement et dans les meilleures conditions de sécurité, une position de conduite correcte est indispensable. Les caractéristiques de votre voiture et les dispositifs dont elle est équipée offrent de nombreuses possibilités de réglage qui vous permettront d'obtenir la position de conduite s'adaptant le mieux à vos exigences personnelles.

Confort et visibilité étant synonymes de sécurité, ne négligez donc jamais avant de vous mettre en route, d'en réaliser les conditions optimales en faisant appel pour cela aux différents dispositifs décrits ci-après.

## SIÈGES AVANT

### Réglage de la hauteur du siège du conducteur

Le siège du conducteur est réglable en hauteur (extension de 5 cm environ).

Pour le hausser il suffit d'extraire le levier et de le repousser vers l'avant de la voiture jusqu'à l'obtention de la hauteur désirée. Lâcher alors le levier en s'assurant de son retour en place correct.

Pour l'abaisser il faut repousser le levier vers l'arrière de la voiture et, condition indispensable, le conducteur doit rester assis.

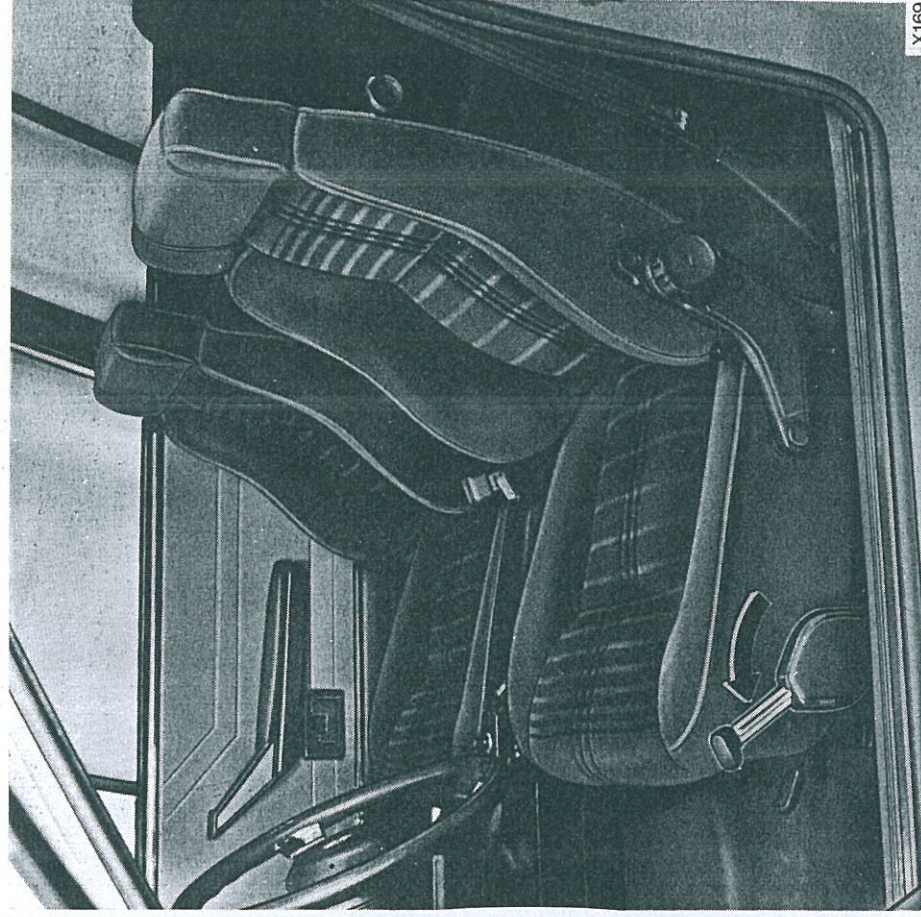

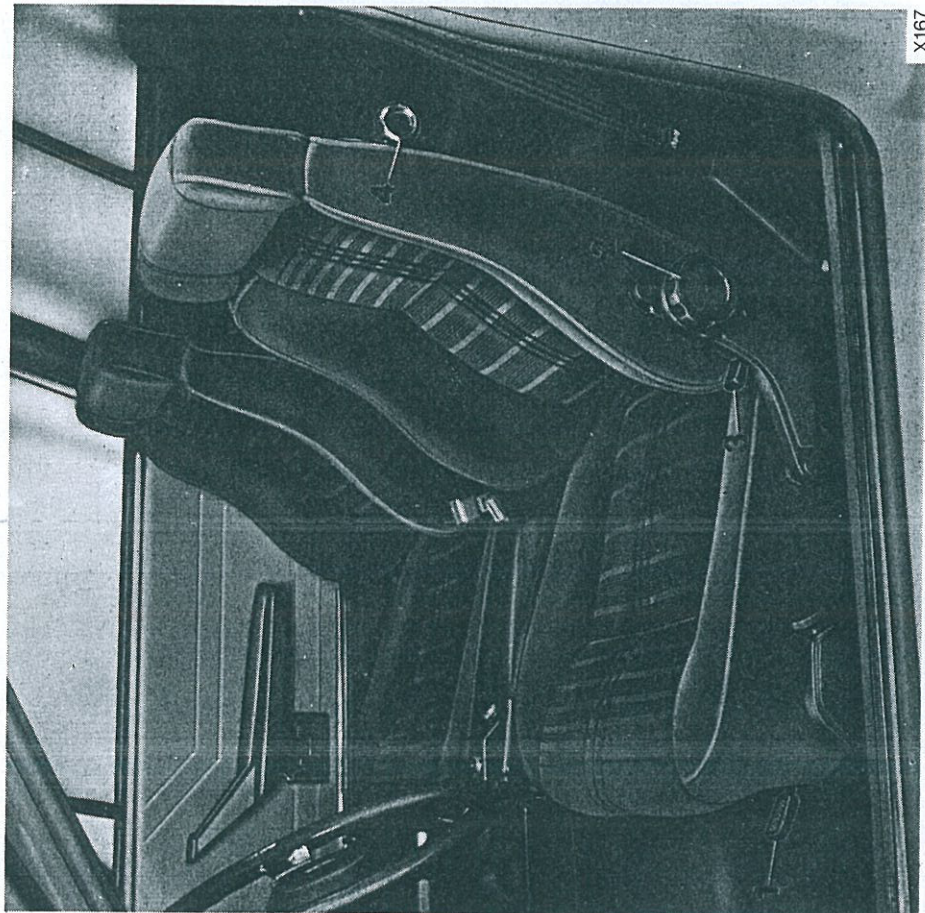

X167

### **Réglage longitudinal du siège**

Pour avancer ou reculer le siège déplacer latéralement le levier 1. La position désirée étant obtenue. lâcher le levier et s'assurer que le siège est correctement verrouillé en le repoussant légèrement vers l'avant et vers l'arrière

### **Inclinaison des dossiers**

L'inclinaison des dossiers se règle en tournant la manette 2 située sur le côté de chaque siège.

Le culbuteur complet des dossiers, pour l'accès aux places arrière, s'obtient en repoussant vers le bas le levier 3.

### **Appuie-tête**

Les dossiers des sièges comportent un appuie-tête réglable en hauteur. Le réglage s'effectue en tournant la manette 4 située sur le côté extérieur du dossier.

## RÉGLAGE DE LA HAUTEUR DU VOLANT

Le volant est réglable en hauteur dans la position convenant le mieux. L'extension maximum est d'environ 8 cm.

- Déverrouiller la colonne de direction en tirant le levier vers le volant
- Placer le volant dans la position désirée
- Verrouiller la colonne de direction en repoussant à fond le levier vers la planche de bord.

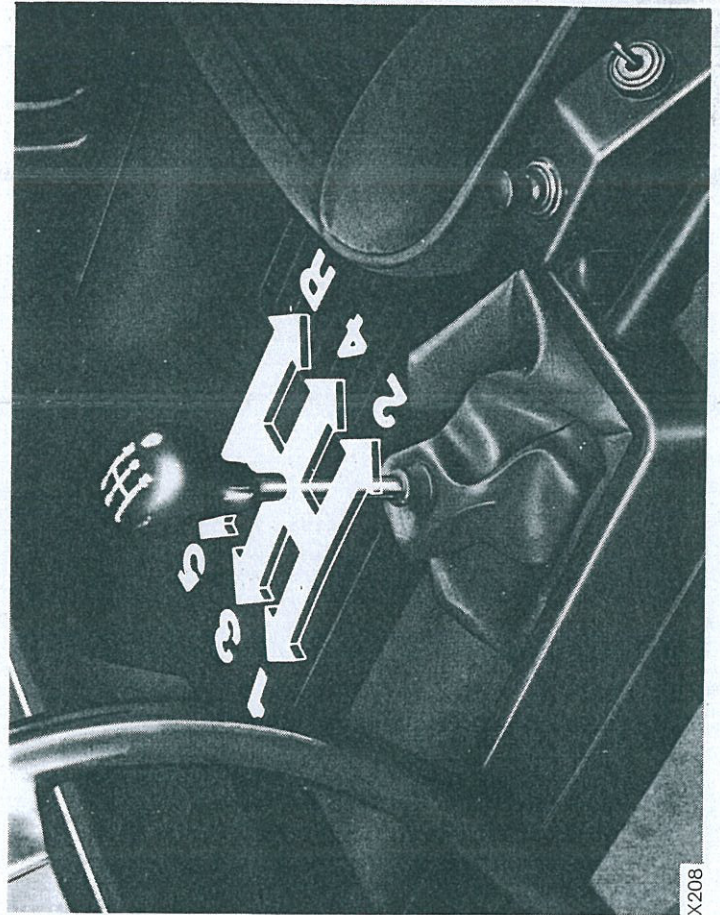
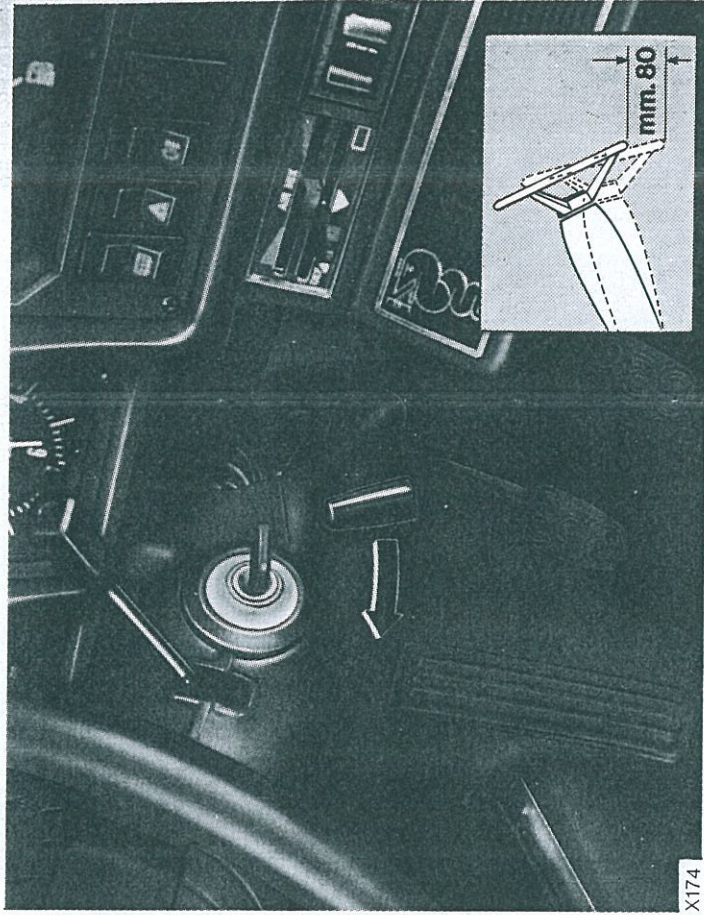

## LEVIER DE CHANGEMENT DE VITESSE

Les positions du levier correspondant aux différents rapports sont illustrées à la figure ci-contre. Aux passages des rapports ayez soin d'enfoncer à fond la pédale d'embrayage, cette condition seule assurant un fonctionnement parfait.

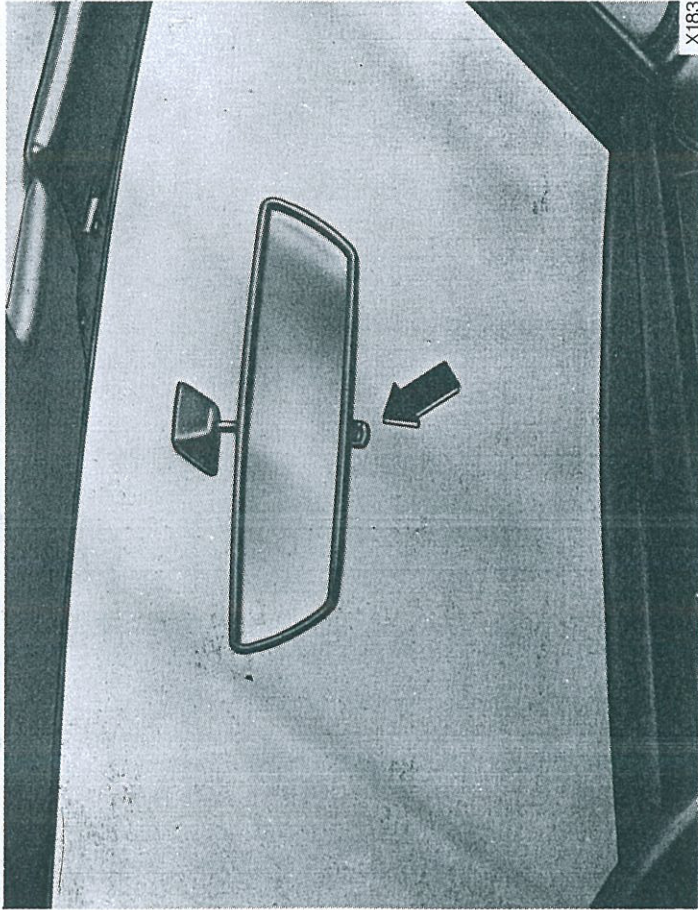

## RÉTROVISEUR INTÉRIEUR

La position anti-éblouissante (nuit) du rétroviseur s'obtient en agissant sur le levier comme illustré à la figure.

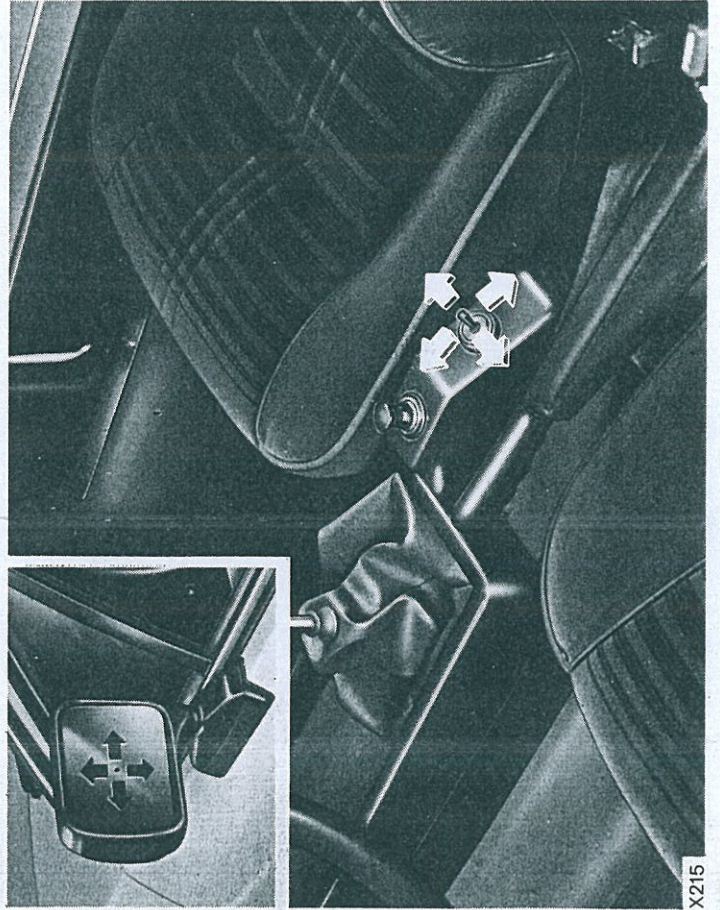

## RÉTROVISEUR EXTÉRIEUR

Le positionnement du rétroviseur extérieur s'effectue à l'aide du petit levier situé sur la console de bord et qui permet l'obtention des quatre positions illustrées à la figure.

### ATTENTION:

Il est vivement conseillé d'agir alternativement et, si nécessaire, à plusieurs reprises sur les dispositifs de réglage précédemment décrits, jusqu'à l'obtention des conditions les meilleures aussi bien de confort que de visibilité. En outre, avant de prendre la route, s'assurer de la fermeture correcte des portes et attacher les ceintures de sécurité.



### AILETTES PARE-SOLEIL

Les pare-soleil peuvent être orientés latéralement après les avoir dégagés de leurs butées. Le pare-soleil côté conducteur comporte une poche à documents tandis que celui côté passager est agrémenté d'un miroir.

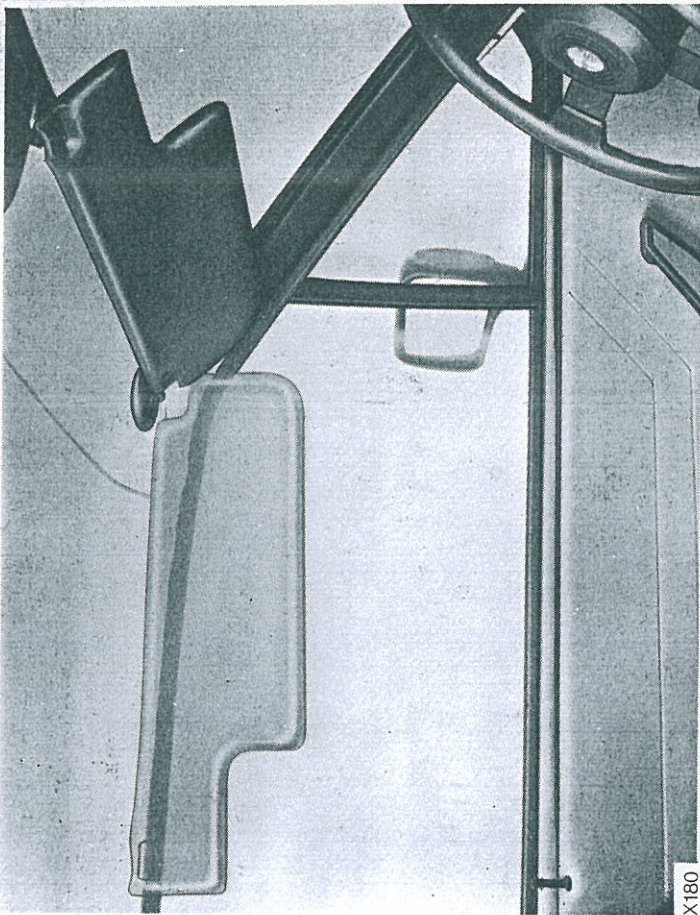

### INDICATEURS DE DIRECTION

Ils sont commandés en déplaçant la manette:

- vers le haut; indicateur virage à droite
- vers le bas; indicateur virage à gauche

Un voyant vert clignotant doit s'allumer sur le tableau de bord.

N.B. La manette peut occuper deux positions;

- position 1; les indicateurs sont mis hors circuit dès que vous relâchez la manette (qui retourne aussitôt à la position centrale).
- position 2; les indicateurs restent en circuit même après avoir relâché la manette. Le retour de celle-ci à la position centrale s'effectue automatiquement au retour du volant.

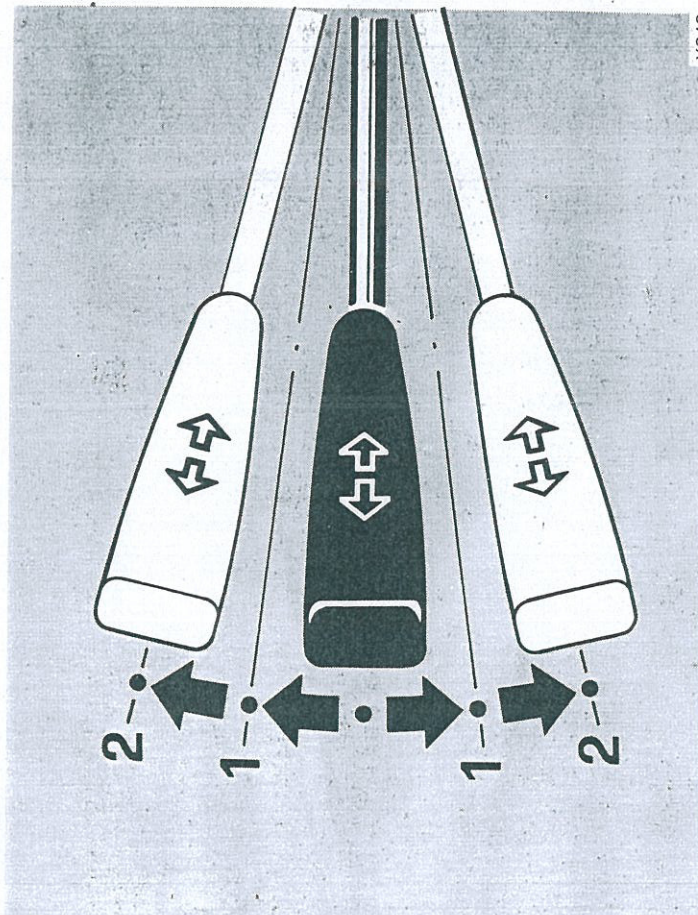

## FEUX EXTÉRIEURS

### 1 — Avertisseur lumineux (clignotants).

S'obtient en tirant la manette vers le volant indépendamment de la position de celle-ci (éclairage éteint ou en feux de position).

### 2 — Feux de position et éclairage de plaque de police

Faire pivoter la manette vers la planche de bord jusqu'au premier cran. La mise en circuit des feux de position est signalée par un voyant vert sur le combiné de compte-tours. Simultanément on obtient également l'éclairage du tableau de bord, de l'allume-cigare et du cadran de climatisation.

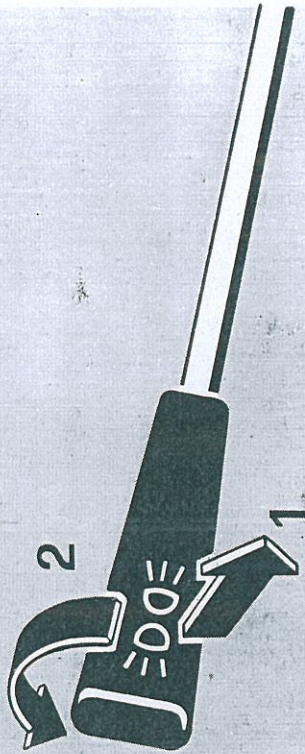

X249

### 3-4 — Feux de croisement (code) et feux de route (pleins phares)

Faire pivoter la manette jusqu'au deuxième cran pour obtenir:  
— levier en haut: feux de croisement  
— levier en bas: feux de route. Le voyant bleu sur le combiné de compte-tours doit s'allumer.

Le déplacement du levier de haut en bas permet le passage de l'éclairage code à l'éclairage pleins-phares et vice versa. Le retour à l'extinction générale s'obtient en tournant la manette de deux crans, en sens inverse.

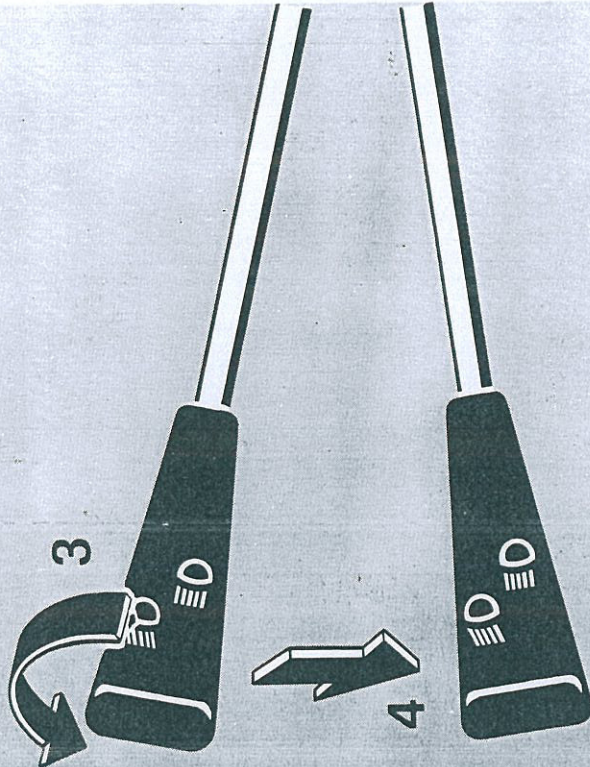

X246

## FEU ANTIBROUILLARD ARRIÈRE (sauf version Suisse)

Il est commandé par l'interrupteur 3 illustré à la figure. Sa mise en circuit est signalée par le voyant lumineux incorporé à l'interrupteur.

**Nota:** L'éclairage du feu antibrouillard ne s'obtient qu'à moteur tournant (de toute façon il faut que le contact soit mis, clé à la position 2, et que les feux de croisement soient en circuit).

## SIGNALISATION DE DÉTRESSE

La signalisation de détresse s'obtient, voiture arrêtée seulement, en appuyant sur la touche du contacteur 2 illustré à la figure.

Sa mise en circuit est révélée par un voyant intermittent incorporé à la touche.

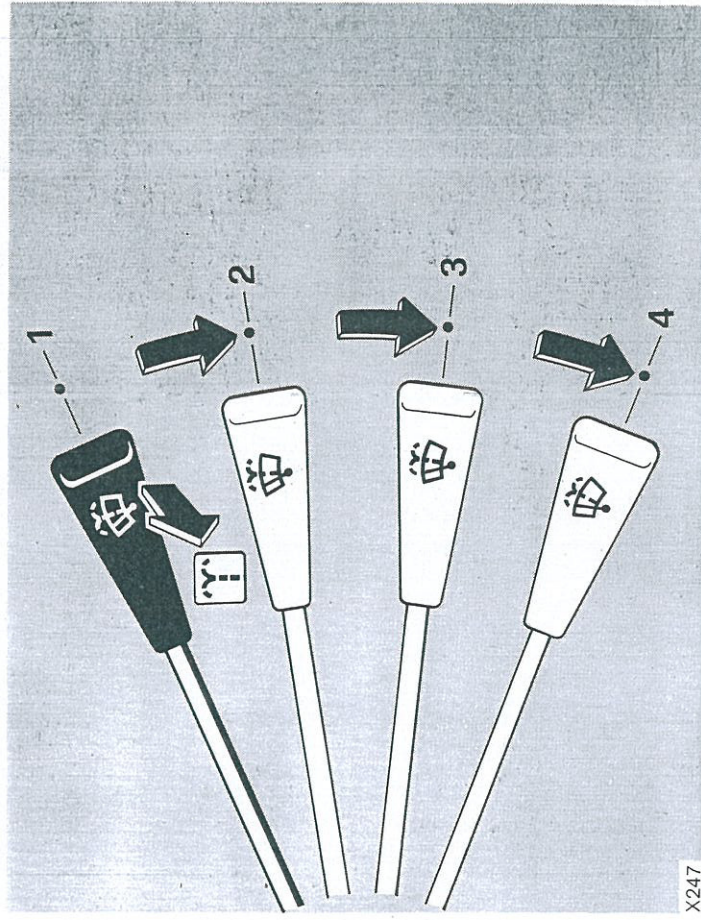
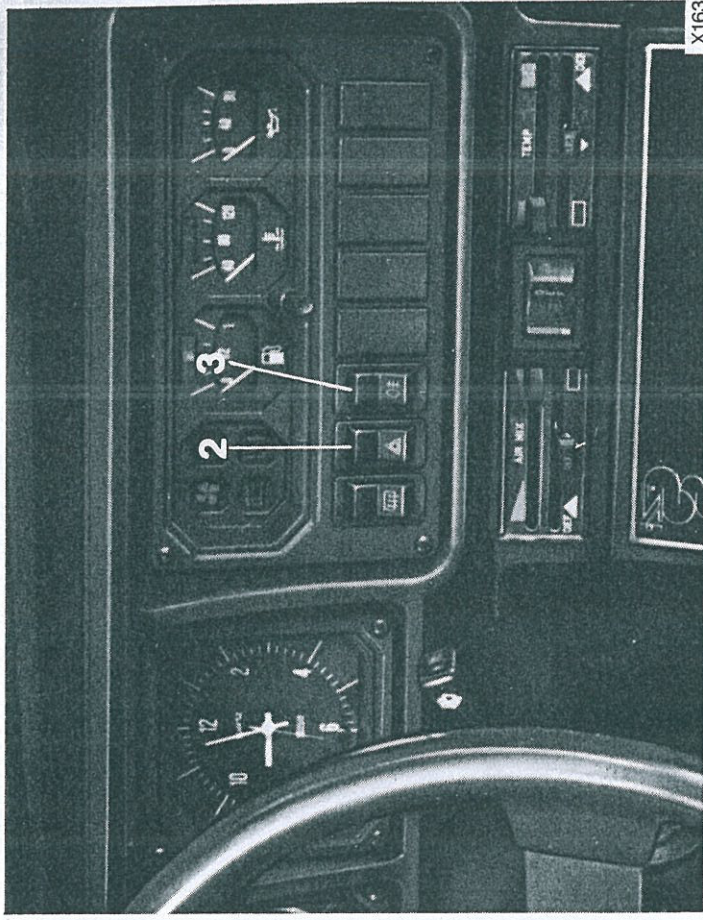

## ESSUIE-GLACE ET LAVE-GLACE

### Essuie-glace

La manette de commande peut occuper quatre positions:

- 1 - manette en haut: arrêt
- 2 - manette au premier cran vers le bas: balayage intermittent
- 3 - manette au deuxième cran vers le bas: balayage lent
- 4 - manette au troisième cran vers le bas: balayage rapide.

### Lave-glace

La mise en action du lave-glace s'obtient en tirant la manette vers le volant.



X197

## CEINTURES DE SÉCURITÉ

La voiture est équipée de ceintures de sécurité du type "à trois points d'ancrage" (ventrales et boudriers) aux places avant et comporte des points d'ancrage prévus pour l'adaptation de ceintures également aux places arrière.

Avant de prendre la route avoir soin d'attacher les ceintures.



X162

16

### Places avant

Les ceintures des places avant ont un dispositif enrouleur automatique.

Saisir le crochet 1 et dérouler la sangle 2 (en faisant coulisser la boucle).

Engager le crochet à fond dans le boîtier 3 situé sur le tunnel central (s'assurer de l'encliquetage correct).

Ce type de ceinture laisse généralement une grande aisance de mouvement mais attention, cependant, aux mouvements brusques car ils peuvent entraîner le déclenchement du dispositif de verrouillage.

Pour décrocher la ceinture appuyer sur la touche 4 du boîtier.

Pendant l'enroulement avoir soin de guider la sangle avec la main afin d'éviter le risque de vrillage et faire coulisser la boucle pour assurer un enroulement complet.

### Attention

Les ceintures sont réalisées pour des passagers adultes. Aucune ceinture ne doit jamais être attachée autour du corps d'un enfant assis sur les genoux d'un passager.

Avoir soin de faire contrôler les ceintures présentant des traces d'usure ou un fonctionnement défectueux.

Si les ceintures doivent être lavées n'employer que de l'eau chaude et un savon neutre (les détergents ou autres produits chimiques risquant de détériorer les fibres). Les rincer puis les faire sécher à l'ombre.

Dans le cas d'un accident d'une certaine gravité, survenant ceintures attachées, il est impératif de les faire remplacer même si elles ne présentent pas de traces de détérioration.

